

FR

INSTRUCTIONS ORIGINALES

Perceuse à percussion sans fil

CCID20V2A (DY94271)

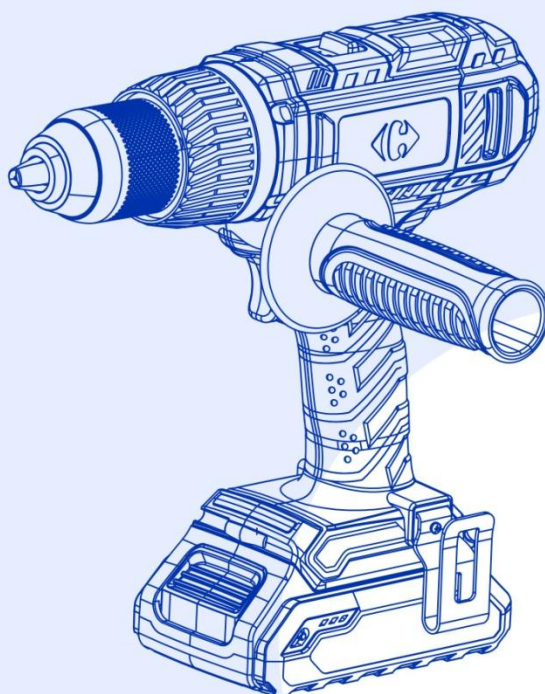

V01_21



Toutes nos félicitations pour l'achat de votre nouveau produit !
L'équipe qualité CARREFOUR a veillé à ce que ce produit réponde aux exigences en termes de réglementation et de performances. Attentifs à votre satisfaction, nos experts travaillent chaque jour à l'amélioration des produits.



Pour le montage et l'entretien de votre produit, pensez à utiliser :

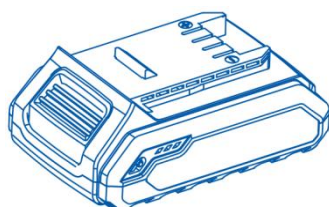

Ces produits sont disponibles chez CARREFOUR



Lire attentivement ce manuel

Lisez attentivement ce manuel afin de pouvoir utiliser le produit dans de bonnes conditions et en toute sécurité.

Conservez-le en lieu sûr afin de pouvoir le consulter ultérieurement.













Vous y trouverez également les préconisations pour la mise au rebut de votre produit.

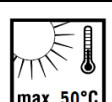

Consignes de sécurité

Avant d'installer et d'utiliser le produit, veuillez lire attentivement les consignes de sécurité présentées après le sommaire.

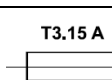
Symboles utilisés

	Symbole d'avertissement suivi d'une information sur un danger et la prévention contre les blessures
	Lire attentivement les instructions de sécurité
	Lisez et comprenez toutes les instructions avant d'utiliser ce produit. Suivez tous les avertissements et consignes de sécurité.
	Portez une protection auditive
	Portez une protection oculaire
 Li-ion	Les produits électriques ne doivent pas être jetés avec les ordures ménagères
	Protégez la batterie rechargeable du soleil et de la chaleur (max. 50°C)
	Protégez la batterie rechargeable de l'eau et de l'humidité
	Protégez la batterie rechargeable du feu
	Le chargeur est destiné à une utilisation en intérieur uniquement.
	Fusible miniature
	Classe de protection II (double isolation, uniquement pour chargeur)

SOMMAIRE

INSTRUCTIONS DE SECURITE	5
DESCRIPTION DU PRODUIT	11
UTILISATION PREVUE.....	13
AVANT L'UTILISATION.....	14
OPERATION	16
NETTOYAGE & MAINTENANCE	18
RANGEMENT ET TRANSPORT	18
REPLACEMENT DES PIECES/ACCESSOIRES	19
DEPANNAGE.....	19
MISE AU REBUT	20
DECLARATION DE CONFORMITE.....	21
GARANTIE	22
PANNE PRODUIT.....	23
EXCLUSIONS DE GARANTIE	24

INSTRUCTIONS DE SECURITE

AVERTISSEMENTS DE SECURITE GENERAUX POUR L'OUTIL ELECTRIQUE

AVERTISSEMENT Lire tous les avertissements de sécurité, les instructions, les illustrations et les spécifications fournis avec cet outil électrique. *Ne pas suivre les instructions énumérées ci-dessous peut provoquer un choc électrique, un incendie et/ou une blessure sérieuse.*

Conserver tous les avertissements et toutes les instructions pour pouvoir s'y reporter ultérieurement.

Le terme "outil électrique" dans les avertissements fait référence à votre outil électrique alimenté par le secteur (avec cordon d'alimentation) ou votre outil électrique fonctionnant sur batterie (sans cordon d'alimentation).

1) Sécurité de la zone de travail

a) **Conserver la zone de travail propre et bien éclairée.** *Les zones en désordre ou sombres sont propices aux accidents.*

b) **Ne pas faire fonctionner les outils électriques en atmosphère explosive, par exemple en présence de liquides inflammables, de gaz ou de poussières.** *Les outils électriques produisent des étincelles qui peuvent enflammer les poussières ou les fumées.*

c) **Maintenir les enfants et les personnes présentes à l'écart pendant l'utilisation de l'outil électrique.** *Les distractions peuvent vous faire perdre le contrôle de l'outil.*

2) Sécurité électrique

a) **Il faut que les fiches de l'outil électrique soient adaptées au socle. Ne jamais modifier la fiche de quelque façon que ce soit. Ne pas utiliser d'adaptateurs avec des outils électriques à branchement de terre.** *Des fiches non modifiées et des socles adaptés réduisent le risque de choc électrique.*

b) **Éviter tout contact du corps avec des surfaces reliées à la terre telles que les tuyaux, les radiateurs, les cuisinières et les réfrigérateurs.** *Il existe un risque accru de choc électrique si votre corps est relié à la terre.*

c) **Ne pas exposer les outils électriques à la pluie ou à des conditions humides.** *La pénétration d'eau à l'intérieur d'un outil électrique augmente le risque de choc électrique.*

d) **Ne pas maltraiter le cordon. Ne jamais utiliser le cordon pour porter, tirer ou débrancher l'outil électrique. Maintenir le cordon à l'écart de la chaleur, du lubrifiant, des arêtes vives ou des parties en mouvement.** *Des cordons endommagés ou emmêlés augmentent le risque de choc électrique.*

e) **Lorsqu'on utilise un outil électrique à l'extérieur, utiliser un prolongateur adapté à l'utilisation extérieure.** *L'utilisation d'un cordon adapté à l'utilisation extérieure réduit le risque de choc électrique.*

f) **Si l'usage d'un outil électrique dans un emplacement humide est inévitable, utiliser une alimentation protégée par un dispositif à courant différentiel résiduel (RCD).** *L'usage d'un RCD réduit le risque de choc électrique.*

3) Sécurité des personnes

a) **Rester vigilant, regarder ce que vous êtes en train de faire et faire preuve de bon sens dans votre utilisation de l'outil électrique. Ne pas utiliser un outil électrique lorsque vous êtes fatigué ou sous l'emprise de drogues, de l'alcool ou de médicaments.** *Un moment d'inattention en cours d'utilisation d'un outil électrique peut entraîner des blessures graves.*

b) **Utiliser un équipement de protection individuelle. Toujours porter une protection pour les yeux.** *Les équipements de protection individuelle tels que les masques contre les poussières, les chaussures de sécurité antidérapantes, les casques ou les protections auditives utilisés pour les conditions appropriées réduisent les blessures.*

c) **Éviter tout démarrage intempestif. S'assurer que l'interrupteur est en position arrêt avant de brancher l'outil au secteur et/ou au bloc de batteries, de le ramasser ou de le porter.** *Porter les outils électriques en ayant le doigt sur l'interrupteur ou brancher des outils électriques dont l'interrupteur est en position marche est source d'accidents.*

d) **Retirer toute clé de réglage avant de mettre l'outil électrique en marche.** *Une clé laissée fixée sur une partie tournante de l'outil électrique peut donner lieu à des blessures.*

e) **Ne pas se précipiter. Garder une position et un équilibre adaptés à tout moment.**

Cela permet un meilleur contrôle de l'outil électrique dans des situations inattendues.

f) **S'habiller de manière adaptée. Ne pas porter de vêtements amples ou de bijoux.**

Garder les cheveux et les vêtements à distance des parties en mouvement. *Des vêtements amples, des bijoux ou les cheveux longs peuvent être pris dans des parties en mouvement.*

g) **Si des dispositifs sont fournis pour le raccordement d'équipements pour l'extraction et la récupération des poussières, s'assurer qu'ils sont connectés et correctement utilisés.** *Utiliser des collecteurs de poussière peut réduire les risques dus aux poussières.*

h) **Rester vigilant et ne pas négliger les principes de sécurité de l'outil sous prétexte que vous avez l'habitude de l'utiliser.** *Une fraction de seconde d'inattention peut provoquer une blessure grave.*

4) Utilisation et entretien de l'outil électrique

a) **Ne pas forcer l'outil électrique. Utiliser l'outil électrique adapté à votre application.** *L'outil électrique adapté réalise mieux le travail et de manière plus sûre au régime pour lequel il a été construit.*

b) **Ne pas utiliser l'outil électrique si l'interrupteur ne permet pas de passer de l'état de marche à arrêt et inversement.** *Tout outil électrique qui ne peut pas être commandé par l'interrupteur est dangereux et il faut le réparer.*

c) **Débrancher la fiche de la source d'alimentation et/ou enlever le bloc de batteries, s'il est amovible, avant tout réglage, changement d'accessoires ou avant de ranger l'outil électrique.** *De telles mesures de sécurité préventives réduisent le risque de démarrage accidentel de l'outil électrique.*

d) **Conserver les outils électriques à l'arrêt hors de la portée des enfants et ne pas permettre à des personnes ne connaissant pas l'outil électrique ou les présentes instructions de le faire fonctionner.** *Les outils électriques sont dangereux entre les mains d'utilisateurs novices.*

e) **Observer la maintenance des outils électriques et des accessoires. Vérifier qu'il n'y a pas de mauvais alignement ou de blocage des parties mobiles, des pièces cassées ou toute autre condition pouvant affecter le fonctionnement de l'outil électrique. En cas de dommages, faire réparer l'outil électrique avant de l'utiliser.** *De nombreux accidents sont dus à des outils électriques mal entretenus.*

f) **Garder affûtés et propres les outils permettant de couper.** *Des outils destinés à couper correctement entretenus avec des pièces coupantes tranchantes sont moins susceptibles de bloquer et sont plus faciles à contrôler.*

g) **Utiliser l'outil électrique, les accessoires et les lames etc., conformément à ces instructions, en tenant compte des conditions de travail et du travail à réaliser.**

L'utilisation de l'outil électrique pour des opérations différentes de celles prévues peut donner lieu à des situations dangereuses.

h) **Il faut que les poignées et les surfaces de préhension restent sèches, propres et dépourvues d'huiles et de graisses.** *Des poignées et des surfaces de préhension glissantes rendent impossibles la manipulation et le contrôle en toute sécurité de l'outil dans les situations inattendues.*

5) Utilisation des outils fonctionnant sur batteries et précautions d'emploi

a) **Ne recharger qu'avec le chargeur spécifié par le fabricant.** *Un chargeur qui est adapté à un type de bloc de batteries peut créer un risque de feu lorsqu'il est utilisé avec un autre type de bloc de batteries.*

- b) **N'utiliser les outils électriques qu'avec des blocs de batteries spécifiquement désignés.** *L'utilisation de tout autre bloc de batteries peut créer un risque de blessure et de feu.*
- c) **Lorsqu'un bloc de batteries n'est pas utilisé, le maintenir à l'écart de tout autre objet métallique, par exemple trombones, pièces de monnaie, clés, clous, vis ou autres objets de petite taille qui peuvent donner lieu à une connexion d'une borne à une autre.** *Le court-circuitage des bornes d'une batterie entre elles peut causer des brûlures ou un feu.*
- d) **Dans de mauvaises conditions, du liquide peut être éjecté de la batterie; éviter tout contact. En cas de contact accidentel, nettoyer à l'eau. Si le liquide entre en contact avec les yeux, rechercher en plus une aide médicale.** *Le liquide éjecté des batteries peut causer des irritations ou des brûlures.*
- e) **Ne pas utiliser un bloc de batteries ou un outil fonctionnant sur batteries qui a été endommagé ou modifié.** *Les batteries endommagées ou modifiées peuvent avoir un comportement imprévisible provoquant un feu, une explosion ou un risque de blessure.*
- f) **Ne pas exposer un bloc de batteries ou un outil fonctionnant sur batteries au feu ou à une température excessive.** *Une exposition au feu ou à une température supérieure à 130 °C peut provoquer une explosion.*
- g) **Suivre toutes les instructions de charge et ne pas charger le bloc de batteries ou l'outil fonctionnant sur batteries hors de la plage de températures spécifiée dans les instructions.** *Un chargement incorrect ou à des températures hors de la plage spécifiée de températures peut endommager la batterie et augmenter le risque de feu.*

6) Entretien

- a) **Faire entretenir l'outil électrique par un réparateur qualifié utilisant uniquement des pièces de rechange identiques.** *Cela assure le maintien de la sécurité de l'outil électrique.*
- b) **Ne jamais effectuer d'opération d'entretien sur des blocs de batteries endommagés.** *Il convient que l'entretien des blocs de batteries ne soit effectué que par le fabricant ou les fournisseurs de service autorisés.*

AVERTISSEMENTS DE SECURITE POUR LES PERCEUSES

1. **Porter des protecteurs d'oreille lors de l'utilisation de la perceuse à percussion.** *L'exposition au bruit peut provoquer une perte d'audition.*
2. **Utiliser la ou les poignées auxiliaires.** *La perte de contrôle peut provoquer des blessures.*
3. **Sécuriser (caler) correctement l'outil avant de l'utiliser.** *Cet outil produit un couple de sortie élevé et s'il n'est pas correctement sécurisé (calé) pendant son utilisation, une perte de contrôle peut se produire et provoquer des blessures.*
4. **Tenir l'outil électrique par les surfaces de préhension isolées, au cours des opérations pendant lesquelles l'accessoire de coupe peut être en contact avec un câblage caché.** *Un accessoire de coupe en contact avec un fil "sous tension" peut "mettre sous tension" les parties métalliques exposées de l'outil électrique et provoquer un choc électrique chez l'opérateur.*

INSTRUCTIONS DE SECURITE POUR L'UTILISATION DE FORETS LONGS

1. **Ne jamais utiliser à une vitesse supérieure à la vitesse assignée maximale du foret.** *À des vitesses supérieures, le foret est susceptible de se plier s'il peut tourner librement sans être en contact avec la pièce à usiner, ce qui provoque des blessures.*
2. **Toujours commencer à percer à faible vitesse et en mettant l'embout du foret en contact avec la pièce à usiner.** *À des vitesses supérieures, le foret est susceptible de se plier s'il peut tourner librement sans être en contact avec la pièce à usiner, ce qui provoque des blessures.*
3. **Appliquer une pression uniquement sur le foret et ne pas appliquer de pression excessive.** *Les*

forêts peuvent se plier, ce qui peut provoquer leur casse ou une perte de contrôle, et donc des blessures.

INSTRUCTIONS ADDITIONNELLES

1. Conservez autant que possible tous les dispositifs de sécurité, les bouches d'aération et le boîtier du moteur exempt de saleté et de poussière. Essuyez l'outil avec un chiffon propre ou soufflez-le avec de l'air comprimé à basse pression.
2. Nous vous recommandons de nettoyer l'appareil immédiatement chaque fois que vous avez fini de l'utiliser.
3. Nettoyez régulièrement l'outil avec un chiffon humide et un peu de détergent doux. N'utilisez pas de produits de nettoyage ou de solvants ; ceux-ci pourraient attaquer les pièces en plastique de l'outil. Assurez-vous qu'aucun liquide ne puisse s'infiltrer dans l'appareil. La pénétration d'eau dans un outil électrique augmente le risque de choc électrique.
4. Le courant électrique utilisé doit correspondre aux spécifications du chargeur de batterie ; lisez attentivement les instructions et les spécifications techniques du chargeur et de la batterie.
5. Ne laissez jamais l'humidité, la pluie ou les éclaboussures atteindre l'endroit de recharge.
6. La température ambiante ne doit jamais dépasser 50°C. N'exposez jamais l'appareil à la lumière directe du soleil.
7. Un bloc-batterie défectueux ou endommagé ou qui ne peut plus être chargé doit être éliminé dans un point de collecte spécial. Respectez l'environnement. Ne jetez pas une batterie inutilisable avec les ordures ménagères, dans un feu ou dans de l'eau.
8. Gardez toujours la surface du chargeur exempte de poussière et de saleté.
9. Retirez toujours la batterie avant d'effectuer toute opération ou maintenance sur l'appareil.
10. Utilisez un dispositif de collection de la poussière pour collecter la poussière lorsque l'opération peut produire une quantité considérable de poussière. Suivez la notice d'instructions du collecteur de poussière pour savoir comment l'installer et comment l'utiliser.

RISQUES RESIDUELS

Même avec l'utilisation de l'outil tel que décrit, il est impossible d'éliminer tous les facteurs de risque résiduels. Les dangers suivants peuvent être présents dans le cadre de la construction et de la conception de l'outil :

1. Lésions pulmonaires si un masque efficace n'est pas porté.
2. Dommages auditifs si une protection auditive efficace n'est pas portée.
3. Blessures corporelles causées par des émissions de vibrations si l'appareil électrique est utilisé de manière incorrecte ou pendant une période prolongée ou mal entretenue.

AVERTISSEMENT ! Cet appareil produit un champ électromagnétique pendant son fonctionnement. Ce champ peut interférer dans certaines circonstances avec des implants médicaux actifs ou passifs. Pour réduire le risque de blessures graves ou mortelles, nous recommandons aux personnes portant des implants médicaux de consulter leur médecin et le fabricant de l'implant médical avant d'utiliser cet appareil.

INSTRUCTIONS DE SÉCURITÉ SPÉCIALES POUR LES OUTILS À BATTERIE

- 1. Assurez-vous que l'outil est éteint avant d'insérer la batterie.** L'insertion d'une batterie dans un outil allumé peut provoquer des accidents.
- 2. Rechargez les batteries en intérieur uniquement car le chargeur de batterie est conçu pour une utilisation en intérieur uniquement.** Risque de choc électrique.
- 3. Pour réduire le risque de choc électrique, débranchez le chargeur de batterie du secteur avant de le nettoyer.**
- 4. N'exposez pas la batterie à un fort ensoleillement pendant de longues périodes et ne la laissez pas sur un radiateur.** La chaleur endommage la batterie et peut provoquer une explosion.
- 5. Laissez une batterie chaude refroidir avant de la charger.**
- 6. N'ouvrez pas la batterie et évitez tout dommage mécanique à la batterie. Risque de court-circuit et de fumées pouvant irriter les voies respiratoires.** Assurez-vous que de l'air frais soit suffisamment fourni et consultez un médecin en cas d'inconfort.
- 7. N'utilisez pas de batterie non rechargeable.** Cela pourrait endommager l'appareil.
- 8. La plage de température ambiante recommandée pour le système de charge pendant la charge est de 4 °C à 40 °C.**
- 9. La plage de température ambiante recommandée pour le stockage de l'outil et de la batterie est de 0 °C à 50 °C.**
- 10. La plage de température ambiante recommandée pour l'utilisation de l'outil et de la batterie est de -5 °C à 50 °C.**
- 11. Retirez la batterie de l'appareil avant le rangement.**
- 12. L'électrolyte s'échappant des cellules peut endommager la peau, les vêtements ou tout autre article qui y est exposé. Si l'électrolyte entre en contact avec la peau ou les vêtements, lavez abondamment à l'eau claire. Si l'électrolyte pénètre dans les yeux, ne frottez pas les yeux mais rincez-les immédiatement avec de grandes quantités d'eau propre comme de l'eau du robinet, et consultez immédiatement un médecin.**
- 13. Ne démontez pas et ne modifiez pas la batterie ; il peut avoir un risque de court-circuit entre les cellules ou entre la cellule et son câblage ; cela peut désactiver le système de protection de sécurité de la batterie. Il peut avoir une fuite d'électrolyte, une surchauffe d'une cellule ou d'une batterie, un éclatement et un incendie.**
- 14. Évitez les court-circuits accidentels ou occasionnels d'une batterie avec des objets métalliques tels que : fils, outils, colliers ou épingles à cheveux, qui peuvent provoquer un court-circuit, un excès de courant, une fuite d'électrolyte, un échauffement d'une cellule ou d'une batterie, un éclatement et un incendie.**
- 15. Gardez la batterie loin du feu ou de la chaleur. Les matériaux d'isolation fondront et l'évent de dégagement de gaz et le système de protection seront endommagés, provoquant une fuite d'électrolyte, un éclatement et éventuellement un incendie.**
- 16. Ne laissez pas la batterie entrer en contact avec de l'eau ou être mouillée, elle peut court-circuiter, surchauffer, rouiller ou perdre ses fonctions.**
- 17. N'exposez pas la batterie à des chocs mécaniques, par exemple en la laissant tomber, en la jetant ou en l'écrasant, provoquant une fuite d'électrolyte, un échauffement des cellules et des batteries, un éclatement et un incendie.**
- 18. Évitez que la batterie ne se connecte directement à une source électrique telle qu'une prise d'allume-cigare ou une batterie de voiture, ce qui peut provoquer un excès de courant à haute tension et provoquer une fuite d'électrolyte, une surchauffe d'une cellule ou d'une batterie, un éclatement et un incendie.**

INSTRUCTIONS DE SECURITE POUR LE CHARGEUR

1. Ce chargeur peut être utilisé par des enfants âgés d'au moins 8 ans et par des personnes ayant des capacités physiques, sensorielles ou mentales réduites ou dénuées d'expérience ou de connaissance, s'ils (si elles) sont correctement surveillé(e)s ou si des instructions relatives à l'utilisation de l'appareil en toute sécurité leur ont été données et si les risques encourus ont été appréhendés. Les enfants ne doivent pas jouer avec l'appareil. Le nettoyage et l'entretien par l'utilisateur ne doivent pas être effectués par des enfants sans surveillance.
2. Si le câble d'alimentation du chargeur est endommagé, il doit être remplacé par le fabricant, son service après-vente ou des personnes de qualification similaire afin d'éviter un danger.
3. Utilisez ce chargeur CCH20V seulement pour charger des batteries du modèle CBA20V2A.
4. Pour recharger la batterie, utilisez seulement le chargeur fourni.
5. Ne pas recharger des batteries non rechargeables.
6. Durant la charge, la batterie doit être placée dans une zone bien ventilée.

DESCRIPTION DU PRODUIT

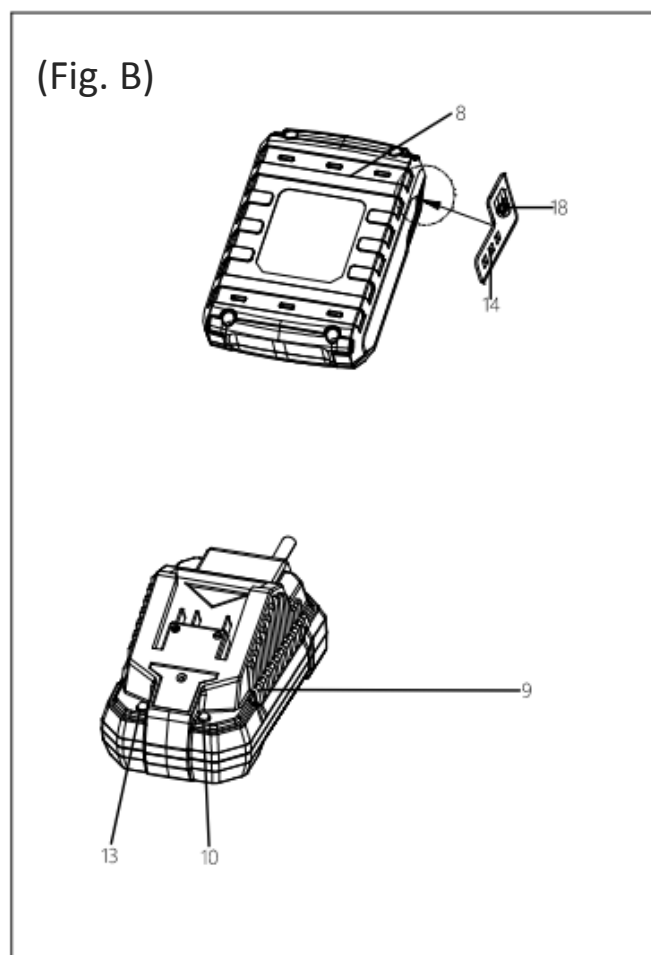
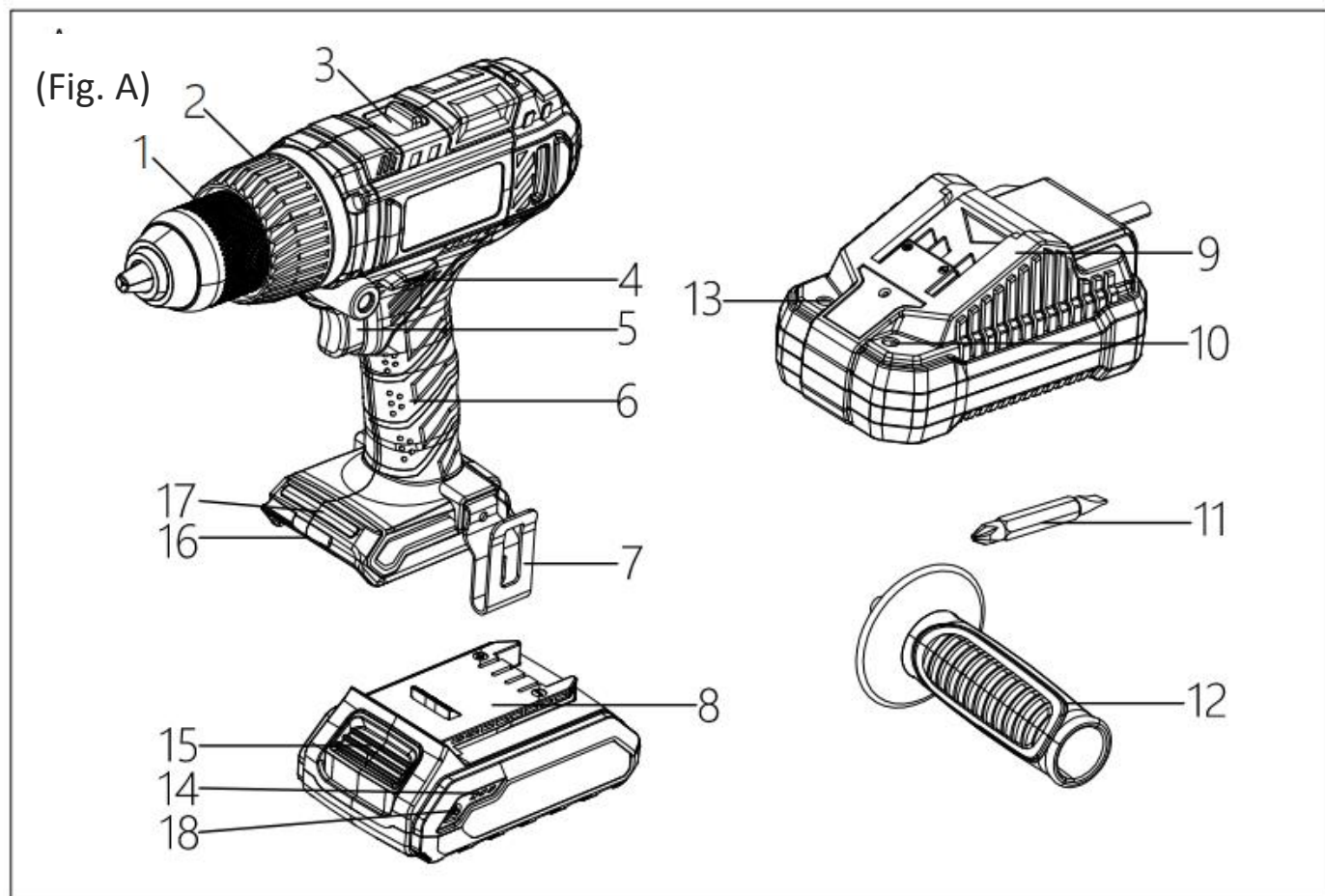

APERCU (Fig. A)

1. Mandrin sans clé
2. Sélecteur du couple
3. Sélecteur de la vitesse (2 niveaux de vitesse)
4. Interrupteur pour rotation dans le sens horaire / antihoraire, verrouillage
5. Interrupteur ON/OFF avec régulateur de vitesse
6. Poignée
7. Clip ceinture
8. Batterie
9. Chargeur de la batterie
10. LED ROUGE de contrôle de charge
11. Embout
12. Poignée auxiliaire
13. LED VERTE de contrôle de charge
14. Indicateur de niveau de batterie (LED)
15. Bouton de déverrouillage de la batterie
16. Support de batterie
17. Lampe de travail LED
18. Bouton de niveau de charge de la batterie

DESCRIPTION DE L'OUTIL

La perceuse à percussion sans fil à deux niveaux de vitesse : tandis que le premier niveau de vitesse convient au vissage, le perçage et le perçage à percussion peuvent être effectués en utilisant le deuxième niveau de vitesse.

Le couple intégré, incluant un réglage pour le perçage et un réglage pour le perçage à percussion, vous permet d'utiliser une puissance optimale pour chaque application, adaptée au matériau et à la taille de la vis.

Le mandrin sans clé avec verrouillage automatique de la broche permet, en outre, un changement facile des embouts.

La lampe de travail à LED intégrée offre un meilleur éclairage de la pièce ou de la surface de travail, et le clip de ceinture préassemblé facilite le transport et permet un accès plus rapide à l'appareil.

La batterie est livrée avec sa propre indication de niveau de batterie. En conséquence, vous pouvez vérifier l'état de charge actuel sans avoir à le connecter à l'appareil.

INFORMATIONS TECHNIQUES

Tension	20V d.c.
Vitesse à vide n_0	0-400/min 0-1650/min
Fréquence d'impact	0-7200CPM 0-29700CPM
Réglage du couple	20+1+1
Mandrin	Max. 13mm
Diamètre maximal de forage	Bois 30mm Métal 13mm maçonnerie/briques 15mm
Couple maximum	45Nm
Poids (sans le chargeur)	1.7kg
Batterie	CBA20V2A
Type	Li-ion

Tension	20V d.c.
Capacité	2.0Ah (40Wh)
Chargeur	CCH20V
Entrée	230-240V~, 50Hz
Puissance d'entrée	65W
Sortie	21.5V d.c.
Courant de charge	2.4A
Temps de charge	Env. 60min
Classe de protection	II
Émissions sonores	
Valeur de mesure du bruit déterminée conformément au standard EN 62841-2-1	
L _{PA}	81.9dB(A)
Incertitude K	3dB(A)
L _{WA}	92.9dB(A)
Incertitude K	3dB(A)
Émissions vibratoires	
Valeur de mesure de la vibration déterminée conformément au standard EN 62841-2-1	
a _{h,D}	8.274 m/s ²
a _{h,ID}	13.261m/S ²
Incertitude K	1.5 m/s ²

- La valeur totale déclarée de vibration a été mesurée conformément à une méthode d'essai normalisée et peut être utilisée pour comparer des outils ;
- La valeur totale déclarée de vibration peut aussi être utilisée dans une évaluation préliminaire de l'exposition.

MISE EN GARDE

- L'émission de vibration pendant l'utilisation de l'outil électrique peut être différente de la valeur totale déclaré selon les façons d'utiliser l'outil ;
- Il est nécessaire d'identifier les mesures de sécurité destinées à protéger l'opérateur qui sont basées sur une estimation de l'exposition dans les conditions réelles d'utilisation (en prenant en compte toutes les parties du cycle de manœuvres, telles que les moments où l'outil est hors tension et où il fonctionne à vide, en plus du temps d'actionnement de la manette).

UTILISATION PREVUE

Ce produit est conçu pour :

1. Pour visser et desserrer les vis,
2. Pour percer dans le bois, le plastique, la céramique et le métal,
3. Pour le perçage à percussion dans la maçonnerie, la brique et la pierre, en respectant les données techniques.

Toute autre utilisation ou modification du produit est considérée comme une utilisation inappropriée et peut entraîner des blessures corporelles graves. Le fabricant décline toute responsabilité pour les dommages attribuables à une mauvaise utilisation. Ce produit est conçu pour être utilisé par des adultes et n'est pas destiné à un usage commercial.

AVANT L'UTILISATION

DEBALLAGE

1. Déballez toutes les pièces et posez-les sur une surface plane et stable
2. Assurez-vous que le contenu de la livraison est complet et exempt de dommages. Si vous constatez que des pièces manquent ou présentent des dommages, n'utilisez pas le produit mais contactez votre revendeur/centre de service. N'utilisez pas le produit à moins que les pièces manquantes aient été livrées en plus ou que les pièces défectueuses aient été remplacées. L'utilisation d'un produit incomplet ou endommagé représente un danger pour les personnes et les biens.
3. Assurez-vous que vous disposez de tous les accessoires et outils nécessaires au montage et au fonctionnement.

LIVRAISON

Déballez soigneusement la perceuse sans fil et vérifiez que le contenu soit complet :

- 1x perceuse à percussion sans fil
- 1x batterie 2.0Ah
- 1x chargeur de batterie
- 1 x embout SL/PH
- 1 x clip ceinture
- 1x poignée auxiliaire
- 1 x mallette de transport
- 1x mode d'emploi

CHARGE DE LA BATTERIE (FIG. B)

Note :

1. La batterie peut être endommagée en cas de charge incorrecte.

2. Retirez la prise secteur du chargeur avant d'insérer ou de retirer la batterie.

La batterie est partiellement chargée à la livraison pour éviter d'endommager la batterie en cas de décharge profonde. Avant le démarrage initial et lorsque la batterie est faible, la batterie doit être chargée. Pour ce faire, veuillez procéder comme suit (Fig. B) :

1. Faites glisser la batterie (8) sur le chargeur (9) à l'envers jusqu'à ce qu'elle se verrouille en place.
2. Insérez la fiche secteur du chargeur (9) dans une prise secteur correctement protégée. La LED rouge de contrôle de charge (10) est allumée ; la charge nécessite env. 60min.
3. Attendez que la LED rouge de contrôle de charge (10) s'éteigne et que la LED verte de contrôle de charge (13) s'allume, la batterie est complètement chargée.
4. Débranchez le chargeur de la source de courant en saisissant sa prise. La batterie (8) et le chargeur (9) peuvent avoir chauffé pendant la charge, laissez la batterie refroidir à température ambiante.
5. Retirez la batterie (8) du chargeur (9) en appuyant sur le bouton de déverrouillage de la batterie (15) et en le maintenant enfoncé et tirez la batterie (8) hors du chargeur (9).

INSERTION/RETRAIT DE LA BATTERIE

1. Réglez l'interrupteur de rotation (4) en position centrale (verrouillage).
2. Pour insérer la batterie (8), placez-la sur le rail de guidage et poussez-la dans le support de batterie (16).

Il s'enclenchera de manière audible.

3. Pour retirer la batterie (8) de l'outil, appuyez sur le bouton de déverrouillage de la batterie (15) sur la batterie (8) et retirez-la.

VERIFICATION DU NIVEAU DE CHARGE DE LA BATTERIE

La batterie possède une indication de niveau de batterie intégrée.

L'état de la batterie est affiché comme suit par les trois LED d'indication du niveau de batterie (LED) (14).

Couleur de la LED	Statut
Vert-Orange-Rouge	Charge/puissance maximale
Rouge-orange	Charge/puissance moyenne
Rouge	Charge faible – Rechargez la batterie

Appuyez sur le bouton de niveau de charge de la batterie (18) se trouvant sur la batterie (8). Vous pouvez lire l'état de la batterie à partir de l'indication de niveau de batterie (LED) (14).

CHANGEMENT D'EMBOU

L'outil est équipé d'un verrouillage de broche entièrement automatique. Lorsque l'outil est à l'arrêt, la transmission est verrouillée afin que le mandrin sans clé puisse être ouvert. Veuillez procéder comme suit pour retirer ou insérer des outils :

1. Réglez l'interrupteur de rotation horaire/antihoraire (4) en position centrale (verrouillage).
2. Tournez le mandrin sans clé (1) dans le sens inverse des aiguilles d'une montre pour l'ouvrir.
3. Si nécessaire, retirez l'embout du mandrin de perçage.
4. Insérez un embout (perceuse) appropriée dans le mandrin de perçage (1).
5. Serrez le mandrin sans clé (1) en le tournant dans le sens des aiguilles d'une montre.

SÉLECTION DE COUPLE/RÉGLAGE DE PERÇAGE

À l'aide de la sélection de couple (2), vous pouvez choisir le réglage de couple optimal souhaité.

1. Sélectionnez un couple faible pour les vis à rotation douce ou les matériaux souples.
2. Sélectionnez un couple élevé pour les vis serrées et les matériaux durs ainsi que pour le dévissage.
3. Pour le perçage, sélectionnez le réglage de perçage indiqué par le symbole .
4. Pour le perçage à percussion, sélectionnez le réglage de perçage à percussion indiqué par le symbole

T.

Note : N'utilisez pas le réglage de perçage ou de perçage à percussion pour le vissage.

NIVEAU DEUX VITESSES

Note : n'utilisez le sélecteur de vitesse que lorsque l'appareil est à l'arrêt ! Sinon, l'appareil pourrait être endommagé.

1. Faites glisser le sélecteur de vitesse (3) jusqu'à la position souhaitée.

2. Niveau de vitesse 1 : vitesse jusqu'à 400/min, adaptée à toutes les applications de vissage.
3. Niveau de vitesse 2 : vitesse jusqu'à 1650/min, adaptée au perçage.

MONTAGE DU CLIP CEINTURE

En option, vous pouvez monter le clip de ceinture inclus dans la livraison.

1. Réglez l'interrupteur de rotation (4) en position centrale (verrouillage).
2. Desserrez la vis de la fixation (7) du clip ceinture.
3. Fixez le clip ceinture (12) à la fixation du clip ceinture (7) à l'aide de la vis.

OPERATION

Conseils et remarques sur la manipulation de la perceuse sans fil

INFORMATIONS GENERALES

1. Vérifiez que l'embout dans le mandrin est bien ajusté avant chaque application. Il doit être fermement verrouillé et centré dans le mandrin.
2. Les embouts sont marqués de leur taille et de leur forme. En cas de doute, vérifiez si l'embout peut être fermement serré dans le mandrin.
3. La position centrale de l'interrupteur pour la rotation (verrouillage) convient aux pauses de travail ou au changement d'embout.

VISSAGE

1. En cas de bois tendre, les vis peuvent être vissées sans pré-perçage.
2. En cas de bois dur ou de grosses vis, il est recommandé d'utiliser une perceuse pour le pré-perçage.
3. Lors de l'utilisation de vis à tête fraisée, le trou de perçage doit être préalablement fraisé.
4. Des vis et des embouts particulièrement petits peuvent être endommagés lors de la sélection d'un couple et/ou d'une vitesse excessifs sur l'outil.

PERCAGE EN GENERAL

1. Faites régulièrement de courtes pauses pendant le perçage ; ce faisant, sortez l'embout du trou de forage afin que le foret puisse refroidir.
2. Fixez la pièce dans un tendeur ou un étau.
3. Sélectionnez la vitesse en fonction des caractéristiques du matériau et de la taille du foret :
4. Haute vitesse pour un petit diamètre de perçage ou matériau souple.
5. Basse vitesse pour un grand diamètre de perçage ou matériau dur.
6. Utilisez un marqueur appropriée pour marquer l'emplacement prévu du trou de forage.

PERCAGE DANS LE METAL

1. Utilisez des embouts à métaux appropriés (par exemple des embouts en acier rapide (HSS)).
2. Pour un grand diamètre de perçage, utilisez un embout plus petit pour le pré-perçage.

3. Pour obtenir un résultat optimal, l'embout doit être refroidi avec un lubrifiant approprié.
4. Les embouts à métaux peuvent également être utilisés pour percer le plastique.

PERCAGE DANS LE BOIS

1. Utilisez des embouts adaptés au bois.
2. Placez un bloc de bois sous la pièce ou percez des deux côtés afin que le bois ne puisse pas se casser lors du perçage.
3. Utilisez un embout à bois avec pointe de centrage. Pour les trous de forage profonds, utilisez un embout à tarière ; pour les grands diamètres de perçage, utilisez un embout Forstner.

PERCAGE D'IMPACT POUR LA MACONNERIE /MURS

Utilisez un embout adapté pour la maçonnerie/murs.

SELECTION DE LA DIRECTION DE LA ROTATION

Note : Ne modifiez le sens de rotation que lorsque l'appareil est à l'arrêt ! Sinon, l'appareil pourrait être endommagé.

Le sens de rotation du moteur peut être modifié au moyen de l'interrupteur de rotation (4).

1. Appuyez sur l'interrupteur de rotation horaire/antihoraire (4) sur le côté gauche ou le côté droit pour choisir le sens de l'opération : Vissage ou dévissage.
2. Effectuez un court essai pour voir si le sens de rotation correspond à l'application prévue. Un mauvais sens de rotation peut endommager l'outil et/ou la pièce.
3. Si nécessaire, réglez l'interrupteur de rotation (4) en position centrale (verrouillage) pour bloquer l'interrupteur on/off (5).

DEMARRAGE/ARRET

L'appareil dispose d'un contrôle de vitesse variable. Plus vous appuyez fermement sur l'interrupteur on/off (5), plus la vitesse est élevée.

1. Vérifiez si l'outil fixé et le couple de serrage sélectionné conviennent à l'application prévue.
2. Vérifiez si la pièce est fixée et le plan de travail préparé en conséquence.
3. Appuyez et maintenez enfoncé l'interrupteur on/off (5) pendant le vissage ou le perçage.
4. La lampe de travail LED (17) est allumée.
5. Relâchez l'interrupteur on/off (5) pour arrêter l'appareil.

NETTOYAGE & MAINTENANCE

 **ATTENTION ! Risque de blessure. Éteignez toujours l'appareil et retirez la batterie avant d'effectuer tout travail sur l'appareil.**

1. L'outil doit être nettoyé avant et après chaque utilisation.
2. L'outil n'a pas besoin d'être lubrifié après le nettoyage.
3. Nettoyez l'outil avec un chiffon doux, humide et non pelucheux. Assurez-vous qu'aucune humidité ne pénètre dans le boîtier. Protégez les composants électriques de l'humidité. N'utilisez pas de produits de nettoyage agressifs tels que des sprays de nettoyage, des solvants, des nettoyeurs à base d'alcool ou abrasifs pour humidifier le chiffon.
4. Séchez l'appareil avec un chiffon doux non pelucheux.
5. Séchez les embouts avec un chiffon doux non pelucheux.
6. Retirez toute la poussière de perçage et, le cas échéant, les copeaux de bois du mandrin sans clé.
7. Gardez les bornes de connexion de l'appareil et du chargeur propres.
8. Gardez les ouvertures de ventilation exemptes de dépôts de poussière pour éviter la surchauffe du moteur.

RANGEMENT ET TRANSPORT

RANGEMENT

Avant de ranger l'appareil, respectez les consignes suivantes :

1. Éteignez l'appareil en plaçant l'interrupteur en position centrale (verrouillage).
2. Débranchez le chargeur de la source de courant en tirant sur sa prise.
3. Laissez l'appareil refroidir.
4. Retirez la batterie de l'appareil.
5. Retirez l'embout du porte-embout.
6. Nettoyez l'outil comme décrit dans la partie « nettoyage et maintenance ».
7. Rangez l'outil et les accessoires dans la mallette de transport fournie prévue à cet effet.
8. Ne stockez pas la batterie Li-ion si elle est complètement déchargée. Le stockage d'une batterie déchargée peut entraîner une décharge profonde et ainsi endommager la batterie.

TRANSPORT

Pour le transport de l'appareil, utilisez la mallette de transport incluse dans la livraison afin de protéger l'appareil des influences extérieures.

1. Éteignez l'appareil en réglant l'interrupteur de rotation dans le sens horaire/antihoraire en position centrale (verrouillage).
2. Tenez la fiche secteur tout en tirant le câble d'alimentation du chargeur hors de la prise secteur.
3. Laissez l'appareil refroidir.
4. Retirez la batterie de l'appareil.
5. Retirez l'outil du porte-outil.
6. Protégez le produit de tout impact important ou de fortes vibrations pouvant survenir lors du transport dans des véhicules.

REEMPLACEMENT DES PIÈCES/ACCESSOIRES

ACCESSOIRES DISPONIBLES

 **AVERTISSEMENT !** N'utilisez que les accessoires et équipements supplémentaires spécifiés dans le manuel d'utilisation. L'utilisation d'outils d'insertion ou d'accessoires autres que ceux spécifiés dans le manuel d'utilisation peut entraîner un risque de blessure. Procurez-vous les accessoires uniquement auprès du centre de service.

Chargeurs et batteries pour les produits de 20V		
Temps de charge	Batterie CBA20V2A 2Ah	Batterie CBA20V4 4Ah
Chargeur CCH20V	60min	120min
Tous les produits 20V sont compatibles avec les chargeurs et batteries 20V		

DEPANNAGE

 **AVERTISSEMENT!** Effectuez uniquement les étapes décrites dans ces instructions. Tous les autres travaux d'inspection, d'entretien et de réparation doivent être effectués par un centre de service agréé ou un spécialiste de qualification similaire si vous ne pouvez pas résoudre le problème vous-même. Les dysfonctionnements suspectés sont souvent dus à des causes que les utilisateurs peuvent corriger eux-mêmes. Vérifiez donc le produit à l'aide de cette section. Dans la plupart des cas, le problème peut être résolu rapidement.

Problèmes	Causes possibles	Solutions
L'outil ne démarre pas	La batterie est déchargée	Rechargez batterie
	La batterie n'est pas insérée dans l'outil	Insérez la batterie
	Interrupteur On/Off défectueux	Envoyez l'outil au Centre de service pour réparations
	Les terminaux de la batteries sont sales	Nettoyez les terminaux
L'embout ne pénètre pas ou à peine dans les matériaux	Le réglage du couple n'est pas correct	Sélectionnez le bon réglage couple, le réglage «perçage» devrait être sélectionné.
	Le réglage de la vitesse n'est pas correct	Augmentez la vitesse d'opération
	Utilisation d'un mauvais embout	Changez l'embout pour un embout
	Rotation non correcte	Vérifiez la rotation et changez-la si nécessaire
	Utilisation sur un matériau non appropriée	Vérifiez les matériaux et assurez-vous que les matériaux sont adaptés aux

Il n'est pas possible d'appuyer sur l'interrupteur On/off	L'interrupteur de rotation horaire/antihoraire est en position centrale	Vérifiez la position de l'interrupteur pour une rotation horaire/antihoraire, réglez le sens de rotation souhaité pour
	L'interrupteur On/off est défectueux	Envoyez l'outil au Centre de service pour réparations

Remarque : si votre appareil ne fonctionne pas correctement après ces vérifications, veuillez contacter le Centre de service.

MISE AU REBUT



Pour protéger l'environnement, veuillez jeter le produit correctement lorsqu'il a atteint la fin de sa durée de vie utile et non avec les déchets ménagers. Des informations sur les points de collecte et leurs heures d'ouverture peuvent être obtenues auprès de votre autorité locale.



Domages environnementaux dus à une élimination incorrecte des piles/batteries rechargeables.

Li-ion

Retirez la batterie du produit avant de l'éliminer. Les piles/batteries rechargeables ne doivent pas être jetées avec les ordures ménagères. Ils peuvent contenir des métaux lourds toxiques et sont soumis aux règles et réglementations en matière de traitement des déchets dangereux. Veuillez jeter les piles conformément aux exigences locales en vigueur.

DECLARATION DE CONFORMITE



Carrefour Marchandises Internationales

93, avenue de Paris

91342 Massy

France

Nous déclarons que le produit :

Perceuse à percussion sans fil

Modèle : CCID20V2A (DY94271)

S/N: 20211212154-20211213653

Est en conformité avec les Directives européennes suivantes :

2006/42/EC

2014/30/EU

2014/35/EU

2011/65/EU & (EU) 2015/863

Et en conformité avec les standards harmonisés suivants :

EN 62841-1 :2015

EN 62841-2-1 :2018+A11 :2019

EN 55014-1 :2017+A11 :2020

EN 55014-2 :2015

EN IEC 61000-3-2 :2019

EN 61000-3-3 :2013+A1 :2019

EN 60335-1 :2012+A11 :2014+A13 :2017+A1 :2019+A14 :2019+A2 :2019

EN 60335-2-29 : 2004+A2 :2010+A11 :2018

EN 62233 :2008

Fabricant et nom du représentant autorisé de la documentation technique

Signature

Place et date :

GARANTIE

Le fabricant garantit le produit contre les défauts de matériel et de main-d'œuvre pour une période de 2 ans à compter de la date d'achat originelle. La garantie s'applique si le produit est à usage domestique. La garantie ne s'étend pas pour des pannes dues à l'usure et aux dommages normaux.

Le fabricant accepte de remplacer les pièces classées comme défectueuses par le distributeur désigné. Le fabricant n'accepte pas la responsabilité du remplacement de la machine, toute ou partie, et / ou des dommages s'ensuivant.

La garantie ne couvre pas les pannes dues :

- À la maintenance insuffisante.
- Au montage, réglage ou opérations anormales du produit.
- Aux pièces sujettes à l'usure normale.

La garantie ne s'étend pas :

- Aux coûts d'expédition et d'emballage.
- À l'utilisation de l'outil dans un but autre que celui pour lequel il a été conçu.
- À l'usage et maintenance de la machine de manière non décrite dans le manuel d'utilisateur.

De par notre politique d'amélioration continue du produit, nous nous réservons le droit d'altérer ou de modifier les caractéristiques sans préavis. En conséquence, le produit peut être différent des informations contenues ci-dedans, mais une modification sera entreprise sans préavis si elle est reconnue comme une amélioration de la caractéristique précédente.

LIRE ATTENTIVEMENT LE MANUEL AVANT D'UTILISER LA MACHINE.

En commandant des pièces détachées, veuillez indiquer le numéro ou le code de la pièce, vous pouvez trouver cela dans la liste de pièces détachées dans ce manuel. Gardez le reçu d'achat ; sans lui, la garantie est invalide. Afin de vous aider avec votre produit, nous vous invitons à nous contacter par téléphone ou via notre site internet :

- **+33 (0)9.70.75.30.30**
- **<https://services.swap-europe.com/contact>**

Vous devez créer un « ticket » via leur plateforme.

- Inscrivez-vous ou créez votre compte.
- Indiquez la référence de l'outil.
- Choisissez l'objet de votre demande.
- Expliquez votre problème.
- Joignez ces fichiers : la facture ou le reçu de caisse, la photo de la plaque d'identification (numéro de série), la photo de la pièce dont vous avez besoin (par exemple : broches de la fiche de transformateur qui sont cassées).



PANNE PRODUIT

QUE FAIRE SI MA MACHINE TOMBE EN PANNE ?

Si vous avez acheté votre produit en magasin :

- Veillez à ce que votre machine soit complète (accessoires fournis) et propre ! Si ce n'est pas le cas le réparateur refusera la machine.
- Se présenter au magasin avec la machine complète avec le ticket de caisse ou facture.

Si vous avez acheté votre produit sur un site internet :

- Veillez à ce que votre machine soit complète (accessoires fournis) et propre ! Si ce n'est pas le cas le réparateur refusera la machine.
- Créez un dossier SAV SWAP-Europe (ticket) sur le site : <https://services.swap-europe.com>. Au moment de faire la demande sur SWAP-Europe, vous devez joindre la facture et la photo de la plaque signalétique.

Contactez la station de réparation pour s'assurer de ses disponibilités, avant de déposer la machine.

Se présenter en station de réparation avec la machine complète emballée, accompagnée de la facture d'achat et de la fiche de prise en charge station téléchargeable une fois la demande SAV effectuée sur le site SWAP-Europe.

Veillez conserver votre emballage d'origine pour permettre les retours SAV ou emballer votre machine avec un carton similaire aux mêmes dimensions.

Pour toute question concernant notre SAV vous pouvez faire une demande sur notre site <https://services.swap-europe.com>

Notre hotline reste à votre écoute au +33 (9) 70 75 30 30.



EXCLUSIONS DE GARANTIE

LA GARANTIE NE COUVRE PAS :

- La mise en route et les réglages du produit.
- Les dommages consécutifs à une usure normale du produit.
- Les dommages consécutifs à une utilisation non conforme du produit.
- Les dommages résultants d'un montage ou d'une mise en route non conforme au manuel d'utilisation.
- Les pannes liées à la carburation au-delà de 90 jours et à l'encrassement des carburateurs.
- Les actes d'entretiens périodiques et standards.
- Les actes de modification et de démontage qui annulent directement la garantie.
- Les produits dont le marquage original d'authentification (marque, numéro de série) ont été dégradés, altérés ou retirés.
- Le remplacement des consommables.
- L'utilisation des pièces qui ne sont pas d'origine.
- La casse des pièces consécutive à des chocs ou projections.
- Les pannes des accessoires.
- Les défauts et leurs conséquences liés à toute cause extérieure.
- La perte d'éléments et la perte due à un vissage insuffisant.
- Les éléments de coupe et tout dommage lié au desserrage des pièces.
- Une surcharge ou surchauffe.
- Une mauvaise qualité de l'alimentation : tension défectueuse, erreur de voltage, etc.
- Les dommages consécutifs à la privation de jouissance du produit pendant le temps nécessaire aux réparations et plus généralement les frais d'immobilisation du produit.
- Les frais de contre-expertise établis par une tierce suite à un devis par une station de réparation SWAP-Europe.
- L'utilisation d'un produit qui présenterait un défaut ou une casse constaté(e) et qui n'aurait pas fait l'objet d'un signalement immédiat et/ou d'une réparation auprès des services de SWAP-Europe.
- Les détériorations liées aux transports et au stockage*.
- Les lanceurs au-delà de 90 jours.
- Huile, essence, graisse.
- Les dommages liés à l'utilisation de carburants ou lubrifiants non conformes.

* Conformément à la législation du transport les détériorations liées aux transports doivent être déclarées aux transporteurs dans les 48 heures maximums après constat par lettre recommandée avec accusé de réception.

Ce document est un complément de votre notice, liste non exhaustive.

Attention : toute commande doit être vérifiée en présence du livreur. En cas de refus de celui-ci vous devez simplement refuser la livraison et notifier votre refus.

Rappel : les réserves n'excluent pas la notification par courrier recommandé A/R dans les 72h.

Information :

Les appareils thermiques doivent être hivernés à chaque saison (service disponible sur le site SWAP-Europe) Les batteries doivent être chargées avant d'être stockées.

Agrafez ici votre
ticket de caisse

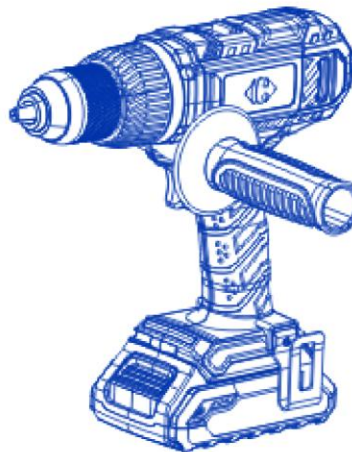

Produit	Ref	EAN
Perceuse à percussion sans fil	DY94271	3616474461871

FR

Pour toutes remarques ou suggestions

Service Consommateurs
Carrefour - CMI
TSA 91431
91343 MASSY Cedex
France
www.carrefour.fr

 **N°Cristal** **09 69 39 70 00**

APPEL NON SURTAXE

Plus d'informations sur
www.mycarrefourdocs.com